

## SCHEDA TECNICA

### GIUNTO DI DILATAZIONE IN PVC



I giunti di dilatazione sono dei profili usati per **risolvere le problematiche** legate agli effetti indesiderati prodotti **dalla dilatazione termica**, cui sono sottoposti i materiali, in differenti condizioni climatiche. Il suo utilizzo è **particolarmente indicato** per pavimentazioni industriali e di grandi misure ma solo per **uso interno**.



Materiali pvc

Colori



### SCHEDA TECNICA / TECHNICAL SHEET

MOD.	S	B	H
Giunto dilatazione pvc 8X8 mm	8.2	15	8.2
Giunto dilatazione pvc 10x8 mm	8.2	15	10.4
Giunto dilatazione pvc 12x8 mm	8.2	15	12.4
Giunto dilatazione pvc 14x8 mm	8.2	15	14.1
Giunto dilatazione pvc 16x8 mm	8.2	15	16.4

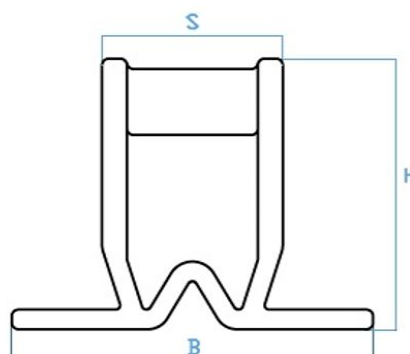

### SCHEDA ORDINE PRODOTTO / PRODUCT ORDER DATA SHEET

Codice	Prodotto	UM	Colore	Dim giunto	Confezione
GIUNTO7X8-01	Giunto dilatazione silicone trasparente 8x8 mm	m	Bianco	2	100
GIUNTO8X8-02	Giunto dilatazione silicone grigio 8x8 mm	m	Grigio	2	100
GIUNTO9X8-01	Giunto dilatazione silicone trasparente 10x8 mm	m	Bianco	2	100
GIUNTO9X8-02	Giunto dilatazione silicone grigio 10x8 mm	m	Grigio	2	100
GIUNTO11X8-01	Giunto dilatazione silicone trasparente 12x8 mm	m	Bianco	2	100
GIUNTO11X8-02	Giunto dilatazione silicone grigio 12x8 mm	m	Grigio	2	100
GIUNTO13X8-01	Giunto dilatazione silicone trasparente 14x8 mm	m	Bianco	2	100
GIUNTO13X8-02	Giunto dilatazione silicone grigio 14x8 mm	m	Grigio	2	100
GIUNTO16X8-01	Giunto dilatazione silicone trasparente 16x8 mm	m	Bianco	2	100
GIUNTO16X8-02	Giunto dilatazione silicone grigio 16x8 mm	m	Grigio	2	100

Le informazioni riportate nella presente corrispondono alle nostre attuali conoscenze. Da esse non possono derivare nostre responsabilità né alcuna rivalsa. Skemi S.r.l. si riserva il diritto di modificare caratteristiche tecniche e modelli senza obbligo di preavviso